

第4回 スポーツ鬼ごっこ大会

開催要項

主催：NPO 法人スポーツクラブたいない

後援：胎内市教育員会

- 1 期 日 令和8年2月8日(日)
- 2 会 場 ぶれすぽ胎内(胎内市総合体育館)
- 3 参加資格 市内小学生
- 4 チーム編成 監督1名、選手7名以上10名以下で構成
 - ・やらにゃんコース(通常版スポーツ鬼ごっこ)
 - ・やるみコース(体験版スポーツ鬼ごっこはコート半分で行います。)
- 5 参加費 1チーム 500円
※大会当日受付時に徴収
- 6 競技方法
 - ・競技時間 3分×2回(前後半) (ハーフタイム2分)
※作戦タイム1分(前後半で1回のみ)
 - ・競技人数 コート上でのプレーヤーは7人
(選手交代は随時可能、リスタートエリアからハイタッチして行う)
 - ・前後半の得点数で勝敗を決する。
- 7 競技日程
 - 受付 9:00～ アリーナ開放
 - 練習 9:00～
 - ルール確認 9:45～

【予選リーグ】

10:00～第1試合開始

【決勝戦】

12:30～決勝戦：Aグループ1位 vs Bグループ1位

【エキシビジョンマッチ】

※12:50～優勝チーム VS 保護者チーム(当日参加者を募ります)

【閉会式】

ゲーム終わり次第

- 8 競技規則 本大会は、鬼ごっこ協会のスポーツ鬼ごっこ(Onigotter7)競技規則に準じて行う。ただし、競技時間は3分とする。(要確認)
※詳しくは、一般社団法人鬼ごっこ協会のHPを参照。

9 競技服装 各チームビブスを着用し競技に参加のこと。
また、必ず体育館用のシューズを着用のこと（裸足の出場は認めない）。

10 審判員 主審、副審等は大会本部で認定された者が行う。

11 競技実施方法など
3 ページ ルール要項を参照のこと

12 参加申込先

【申込み・問合せ先】

別紙大会参加申込書に必要事項を記入し、下記宛に郵送、FAX、メールの
いずれかで申し込むこと。

〒959-2600 胎内市清水9-7

NPO 法人スポーツクラブたいない

TEL：0254-43-0003 FAX：0254-43-0004

E-mail：tainai-bg@pop.shibata.ne.jp

13 申込締切 令和8年2月1日（日）

14 その他

- ・試合の進行を妨げる行為は控えてください。
- ・誹謗中傷など公序良俗に反する応援は控えてください。
- ・競技中に発生した傷害、疾病等については、主催者が加入する傷害保険の範囲以内で保障し、応急処置は行いますが、その後の責任は一切負いません。
- ・アリーナ内での水分補給は可能ですが、食事はご遠慮ください。
また、各自のゴミは必ず持ち帰りください。
- ・貴重品の管理は各自で行うこと。盗難、紛失等の責任は主催者では負いません。
- ・駐車場はふれすぽ胎内の駐車場を使用ください。
- ・大会開催期間中に、競技続行に支障があると判断された参加者に対して競技中止を指示する場合がありますので、必ず従って下さい。
- ・そのほかにも主催者から安全管理・大会運営上の指示があった場合には必ず迅速に従って下さい

スポーツ鬼ごっこ大会 in たいない

ルール要項 (やらにゃんコース)

※諸注意

ルールは、公式ルールブック及び全国大会本選の内容に準拠します。下記の内容は、「第4回スポーツ鬼ごっこ大会」(以下、本大会と記述)で適用されるルール、特に遵守していただきたい内容を記載しており、全ての詳細なルールを記載するものではありません。

監督、審判は、本大会前に必ず全て目を通すようお願い致します。

(選手には監督から共有をお願い致します)

■競技コート(予定)

- ・コート数 (サイズ) : 1コート (タテ約 27.5m × ヨコ 約 18m)
- ・T サークル : 直径 3.0m のシングルサークル
 エンドラインから T サークルまでは 1.5m をあける。
- ・リスタートエリア (サイズ) : S エリアのエンドライン際に 4つ設置 (1m × 1m)

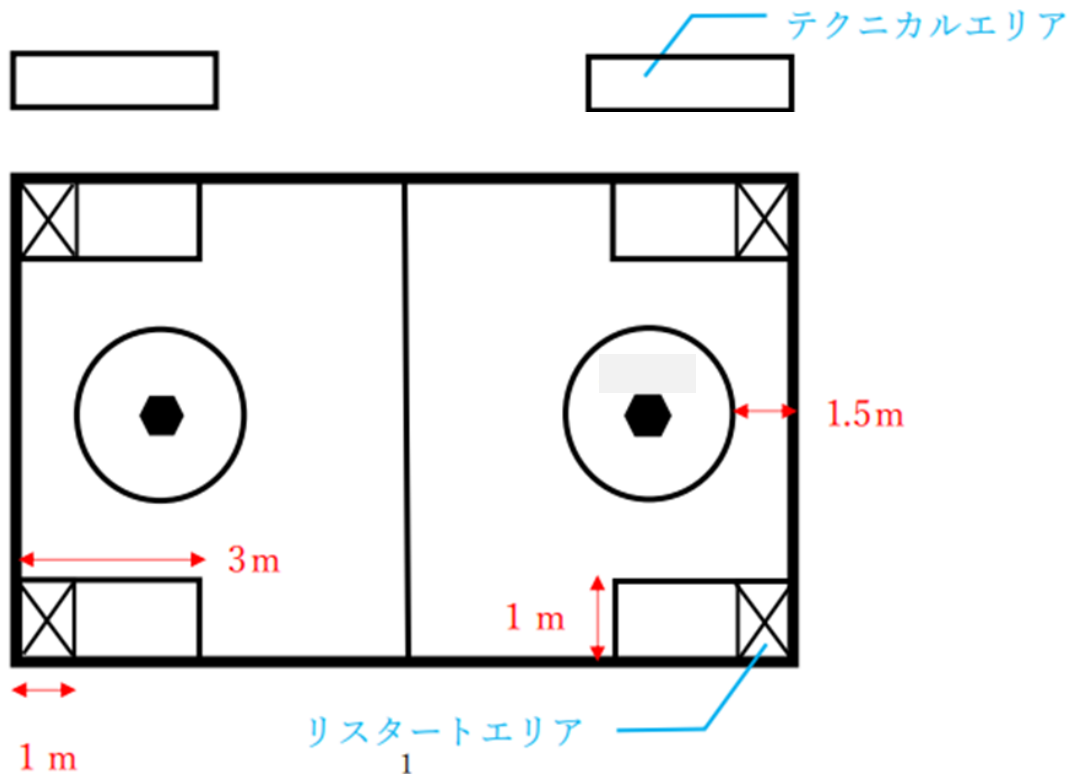

■ゲーム詳細、進行

- ・コート の 審判員数：審判員4名(主審1名、副審2名、タイムキーパー1名)
- ・ゲーム進行、時間：前半3分 ⇨ ハーフタイム2分 ⇨ 後半3分
 - ※タイムアウト：前後半を通じて1分間
 - ※ロスタイム：なし
 - ※キビダンガー：なし
- ・2つに分かれ予選リーグを行い、各リーグ1位同士で決勝戦を行う。
- ・リーグ戦の順位決定方法：1 勝ち点、2 得失点差、3 得点、4 失点の順番で、勝利チーム、順位を決定する。(勝ち 3 点、引き分け 1 点、負け 0 点)それでも順位が決定できなかった場合は、キャプテン同士のじゃんけんとする。リーグ戦1位同士で決勝戦をいます。
 - ※予選リーグ戦では延長戦は行わない。同点の場合は引き分けとなる。
 - ※決勝トーナメントで同点の場合は、サドンデスとする。
- ・特記事項
 - ① ゲーム開始時：S エリアからスタートする際は、片足がS エリアに入っていればよい。
 - ② タッチをされた選手：どちらかのサイドラインの外へ出て、S エリア内のリスタートエリアに戻らなければならない。
 - ③ 時計を止める場合：タイムアウト、怪我人が出た、8人以上がコート内にいる等、時計を止めるべき事由が発生した場合は時計を止めます。
 - ④ 試合中の選手交代：テクニカルエリア側のリスタートエリアで交代選手同士が手で(エア)タッチして交代を行う。
 - ⑤ 大会当日の登録選手変更：特段の事由がない限り、原則認めません。
 - ※大会事務局の判断により、参加基準の緩和を行う場合があります。

■T サークル、エンドライン、サイドライン

- ・T サークル内(宝サークル)には、相手チームのプレーヤーしか侵入できない。T サークルには自陣の守りのプレーヤーはいかなる場合も侵入することができない。(連続していない運動動作)は基本的に NG。連続した運動動作になっていれば OK。
- ・エンドライン、サイドラインにおいてライン外に両足が出た場合は、ラインアウトとなり、リスタートエリアに戻らなければならない。
- ・守りの選手が自陣の T サークルに入り、その T サークル内に入ってきた攻撃選手を妨害した場合は、ハントを待たず攻撃の選手の得点が認められる。(ハント…宝を取ること) T サークルを横切ってタッチする場合も同様。・転んだ場合は、相手陣地でタッチされた時と同様に、自陣のリスタートエリアを踏んでからコートに復帰する。(意図的にスライディング等の行為を行うことは NG)
- ・繰り返し等の動きの際に地面に手をつく程度は認められる。

■ホーム(宝の台)、トレジャー(宝)

- ・トレジャー(宝)を落とす又はホーム(台)を倒した場合は無効とする。
(一方がトレジャーを落とした又はホームを倒した。もう一方がハントした。これが同時の場合はハントした方を得点とする。)
- ・トレジャー(宝)をハントした際に、トレジャー(宝)を落としそうになった場合に、他の味方の攻撃選手が、トレジャー(宝)を地面に落ちる前に代わりに取る行為は NG。選手本人が落ちそうになったトレジャー(宝)を地面に落ちる前にキャッチできた場合は得点が認められる。
- ・トレジャー(宝)をハントして、選手がしっかりと上にあげてから副審はフラッグを上げる。

■監督、コーチ、保護者の皆様へ

- ・審判員は基本的に誤認をしないものであり、審判員に対してリスペクト（敬意）を持ち試合に挑むことを徹底してください。
- ・テクニカルエリアに入ることができるのは、出場選手と監督1名のみです。
- ・次の試合に出場する出場選手及び監督以外の方はアリーナ内に入ることができません。原則として観客席からの応援となります。
- ・選手への過度な応援や、相手チームへの過度な誹謗中傷を行った際には、審判員から厳格な注意が入る場合があります。

■歴代優勝チーム

- ・第1回大会 2022年2月19日 築地サッカーA
- ・第2回大会 2023年2月10日 黒川サンダース
- ・第3回大会 2024年3月8日 黒川サンダース

■やるみコースについて（やるみコース特別ルール）

- ・順位付けは行いません。
- ・コートは半面で行います。前半戦攻めチームは攻めのみ、守りチームは守りのみで行い、後半戦は攻守交替して行います。
- ・Tサークル内（宝サークル）には、相手チームのプレーヤーしか侵入できない。
Tサークルには自陣の守りのプレーヤーはいかなる場合も侵入することができない。
- ・トレジャー(宝)を落とす又はホーム(台)を倒した場合は無効とする。